

产品类型	东菱 LED 室外驱动电源		
产品系列	DL-3W-MCC 系列	版本号	1.3

广东东菱电源科技有限公司

客户承认书

客户名:	
产品型号:	DL-3W-MCC
版本号:	V1.3
送样日期:	

客户确认栏

检查	审核	批准
客户备注		

客户确认签章后请回传一份承认书给我公司.

东菱确认栏

制作	审核	批准

Guangdong Done Power Technology Co., Ltd.

广东东菱电源科技有限公司

No. 3-1&3-2, Kanglong 3rd Road, Henglan Town, Zhongshan, Guangdong 528478 P.R. China

地址: 广东省中山市横栏镇新茂工业区康龙三路 3 号之一之二 Post code: 528478

邮编: 528478

TEL: 0760-89838399

89838379

FAX: 0760-89831157

89838396

产品特点

- ◇ Class II 驱动电源
- ◇ 输入: 100-240V ~ 50/60Hz
- ◇ 输入为 230Vac, 满载输出, 效率最高可达 79%
- ◇ PF > 0.9 & THD < 12%
- ◇ 雷击浪涌等级为差模 L-N Class II +/- 2 KV (2 ohm)

参照 IEC61000-4-5 2014

- ◇ 拥有 CCC、TUV、CE、SAA 等认证
- ◇ 超长寿命设计, 质保 5 年
- ◇ 内部灌胶, 防护等级 IP65

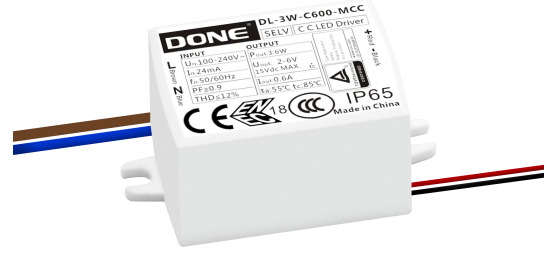

应用领域

室内家居照明、室内商业照明、户外商业照明

型号列表

型号	输入电压	输出电压	输出电流	效率	谐波	功率因数
				230Vac	230Vac	230Vac
DL-3W-C150-MCC	100-240Vac 50/60Hz	5~11Vdc	150mA	>75%	< 15%	> 0.9
DL-3W-C180-MCC	100-240Vac 50/60Hz	5~11Vdc	180mA	>76%	< 15%	> 0.9
DL-3W-C210-MCC	100-240Vac 50/60Hz	5~11Vdc	210mA	>77%	< 15%	> 0.9
DL-3W-C240-MCC	100-240Vac 50/60Hz	5~11Vdc	240mA	>78%	< 15%	> 0.9
DL-3W-C270-MCC	100-240Vac 50/60Hz	5~11Vdc	270mA	>78%	< 15%	> 0.9
DL-3W-C300-MCC	100-240Vac 50/60Hz	5~11Vdc	300mA	>78%	< 12%	> 0.9
DL-3W-C350-MCC	100-240Vac 50/60Hz	5~11Vdc	350mA	>78%	< 10%	> 0.9
DL-3W-C500-MCC	100-240Vac 50/60Hz	2~6Vdc	500mA	>76%	< 12%	> 0.9
DL-3W-C600-MCC	100-240Vac 50/60Hz	2~6Vdc	600mA	>76%	< 12%	> 0.9
DL-3W-C700-MCC	100-240Vac 50/60Hz	2~6Vdc	700mA	>76%	< 12%	> 0.9

备注: 以上参数是在: Ta=25°C, 230Vac 输入, 满载工作 30 分钟后测得

■ 电气规格

◇ 输入特性

额定电压	100 -240Vac
额定频率	50Hz/60Hz
功率因数	230Vac 输入, 满载时 PF>0.9
总谐波失真	230Vac 输入, 满载时 THD<12%
交流电流	100Vac 输入, 满载时 $I_{in}<0.06A$
突入电流	230Vac 输入, 冷启动 (25°C) <30A

◇ 输出特性

型号	DL-3W-C150-MCC	DL-3W-C180-MCC	DL-3W-C210-MCC	DL-3W-C240-MCC	DL-3W-C270-MCC	DL-3W-C300-MCC	DL-3W-C350-MCC	DL-3W-C500-MCC	DL-3W-C600-MCC	DL-3W-C700-MCC
额定电流	150mA	180mA	210mA	240mA	270mA	300mA	350mA	500mA	600mA	700mA
电压范围	5~11Vdc	5~11Vdc	5~11Vdc	5~11Vdc	5~11Vdc	5~11Vdc	5~11Vdc	2~6Vdc	2~6Vdc	2~6Vdc
额定功率	1.7W	2.0W	2.3W	2.6W	3.0W	3.3W	3.9W	3.0W	3.6W	4.2W
空载电压	20V MAX.	20V MAX.	20V MAX.	20V MAX.	20V MAX.	20V MAX.	20V MAX.	15V MAX.	15V MAX.	15V MAX.
效率	>75% @230Vac 满载	>76% @230Vac 满载	>77% @230Vac 满载	>78% @230Vac 满载	>78% @230Vac 满载	>78% @230Vac 满载	>78% @230Vac 满载	>76% @230Vac 满载	>76% @230Vac 满载	>76% @230Vac 满载
电流精度	±8%	±8%	±8%	±7%	±7%	±7%	±6%	±7%	±7%	±6%
线性调整率	±5%	±5%	±5%	±5%	±5%	±5%	±5%	±5%	±5%	±5%
负载调整率	±5%	±5%	±5%	±5%	±5%	±5%	±5%	±5%	±5%	±5%
启动时间	<500ms @230Vac	<500ms @230Vac	<500ms @230Vac	<500ms @230Vac	<500ms @230Vac	<500ms @230Vac	<500ms @230Vac	<500ms @230Vac	<500ms @230Vac	<500ms @230Vac

◇ 保护

过载	保护模式:恒电流限制模式, 负载异常条件移除后可自动恢复
短路	打嗝模式,异常条件移除后可自动恢复
过电压	保护模式:打嗝或钳在某输出最高电压状态,产品不受损伤,当故障排除或重新起机时,电源工作正常

备注:

- 1、如未特别说明,所有规格参数均在 230Vac (50Hz) 输入, 额定负载, 环境温度 25°C 的条件下进行测量
- 2、包含设定误差、线性调整率和负载调整率。
- 3、恒流模式在额定输出电压 50%~100%情况下运行, 适用 LED 等相关产业

■ 环境

工作温度	-40 ~ +55°C (参考 减额曲线)
工作湿度	20 ~ 95% RH,无冷凝
储存温度、湿度	-25 ~ +80°C, 10 ~ 95% RH
耐振动	10 ~ 500Hz, 5G 12 分钟/周期, X、Y、Z 轴各 72 分钟
耐压	I/P-O/P:3.75KVAC
绝缘阻抗	I/P-O/P:100M Ohms / 500VDC / 25°C/ 70% RH
MTBF	470K hrs min. MIL-HDBK-217F (25°C)

■ 安全与电磁兼容

安全	GB19510.1、GB19510.14、EN61347-1、EN61347-2-13、IEC61347-1、IEC61347-2-13、AS/NZS61347.1、AS/NZS61347.2.13 ; GB19510.1、GB19510.14、EN61347-1、EN61347-2-13、IEC61347-1、IEC61347-2-13、AS/NZS61347.1、AS/NZS61347.2.13 ;
电磁兼容	EN 55015、EN 61000-3-2 、GB/T 17743、GB17625.1、 EN 61000-3-3
雷击浪涌	雷击浪涌等级为差模 L-N Class II +/- 2 KV (2 ohm) (IEC61000-4-5 2014)
漏电流	<5mA / 230Vac

备注: 电源作为一个元件与终端设备使用, 因为 EMC 受整套装置的影响, 终端设备制造商需对整套装置重新进行 EMC 确认。

■ 输出电压 VS 功率因素

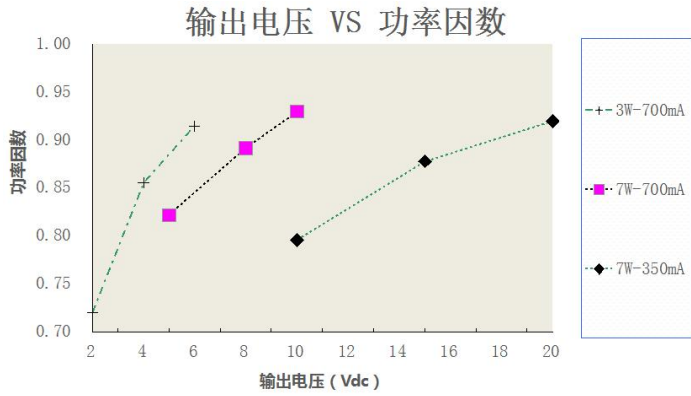

■ 输出电压 VS 总谐波失真

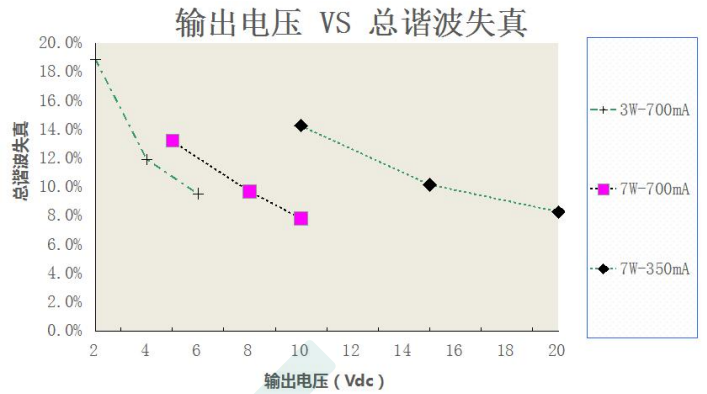

■ 输出功率 VS 效率

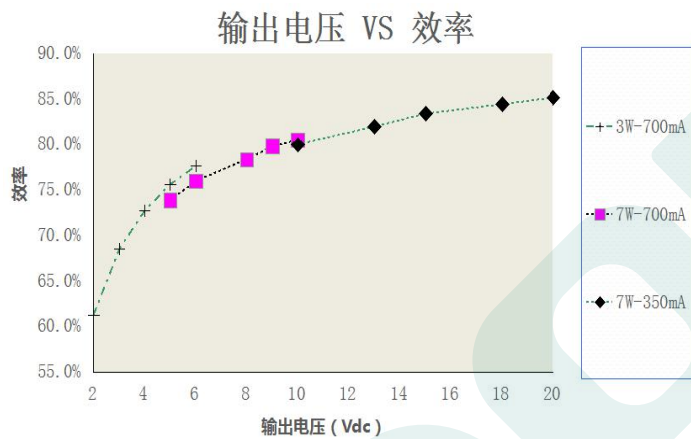

■ 负载降额曲线

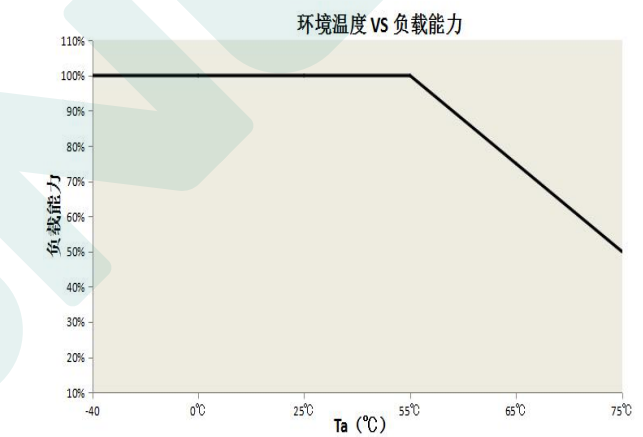

■ 输入电压 VS 输出负载

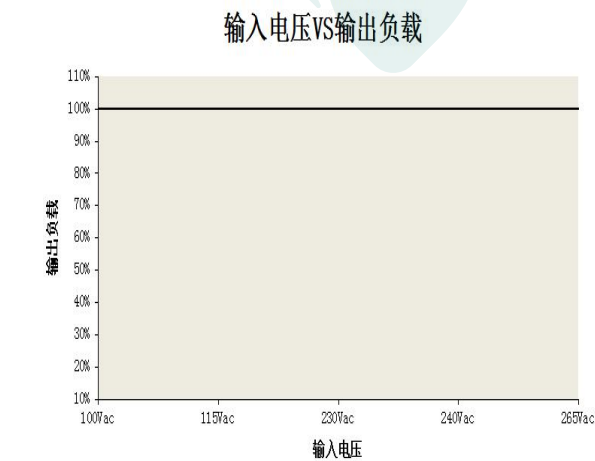

■ 使用寿命曲线

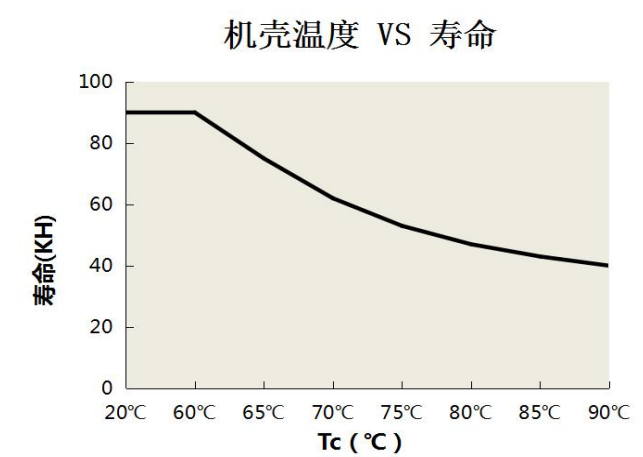

■ 机械尺寸图 & 包装:

尺寸 (mm)	52*30*22mm
包装	/

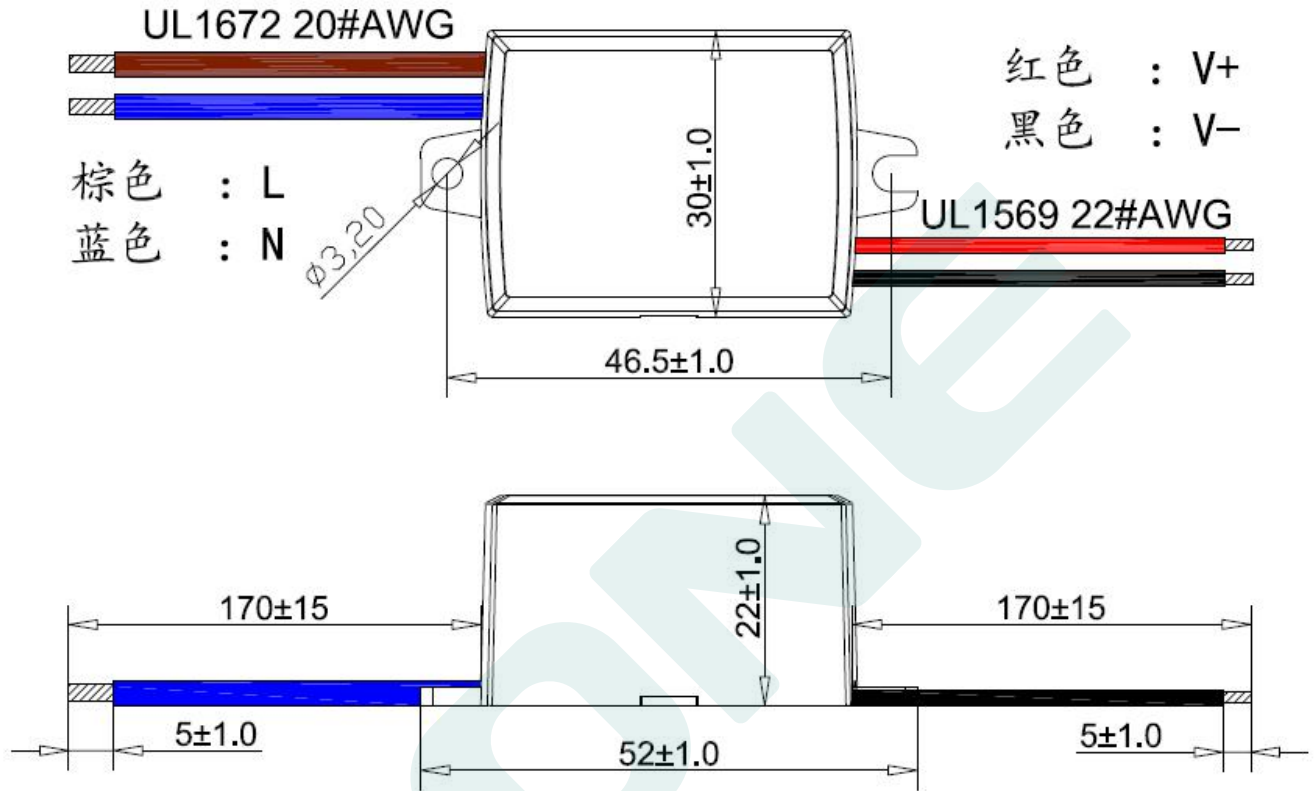

机壳型号 : MC01 单位:mm

■ 单体重量

单体重量	约 51g
------	-------